

FANUC Robot ARC Mate *0i*B



特长

FANUC Robot ARC Mate *0i*B是一款专门为弧焊应用而设计的低价格弧焊机器人。在原有机器人的基础上实现了机器人手臂进一步轻量化和紧凑化。

- 这款机器人具有手臂苗条、安装空间小以及机身质量轻（小于100kg）等特点，最适合要求动作精细的弧焊作业。
- 在保持机器人高可靠性的同时，提高了机器人电缆的易维护性，可以更加安心地使用。
- 通过使用高性能R-30*0i*B Mate控制装置的最新伺服技术实现了高速、高精度的动作，从而减少了焊接作业中的手工操作并提高了效率，实现优异的性价比。
- 大量采用了最新的弧焊机器人专用软件，实现了高品质的焊接。还可以利用4D图形功能使示教变得简单。
- 通过和最新的机器人专用焊接电源进行组合，可以从薄板软钢低飞溅焊接、高品质脉冲焊接等方法中选择最佳的焊接方法。

应用实例

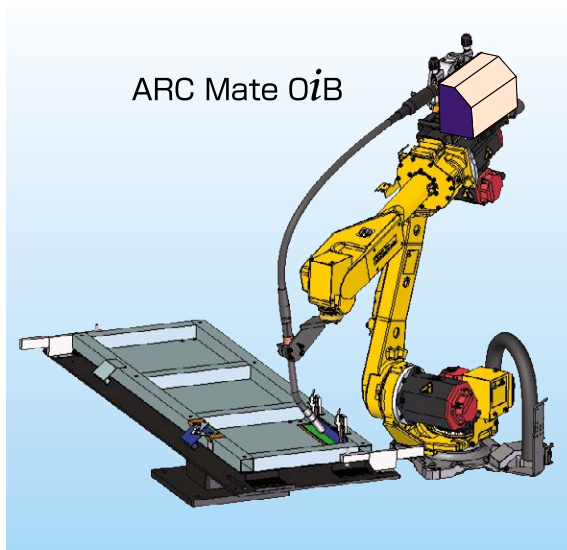

使用 ARC Mate *0i*B 进行小型工件的焊接

系统构成实例

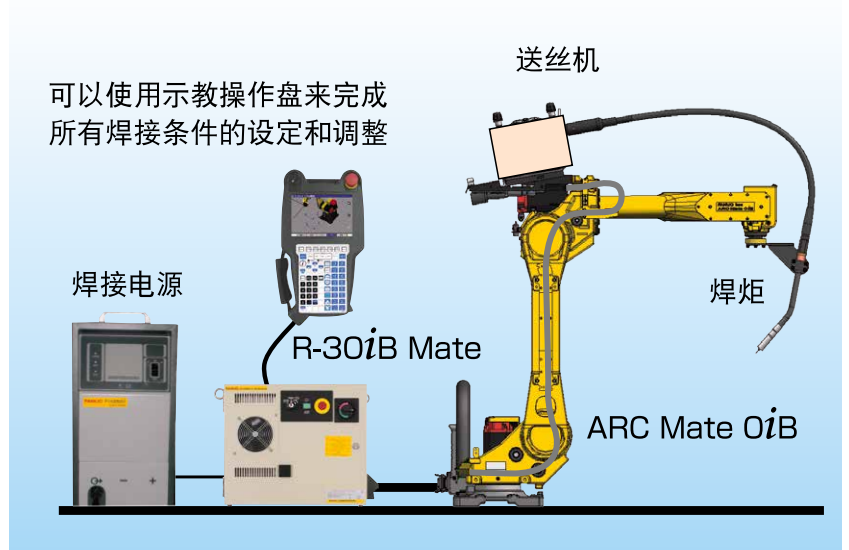

使用 ARC Mate *0i*B 的弧焊机器人系统

FANUC Robot ARC Mate OiB

动作范围

标准设置

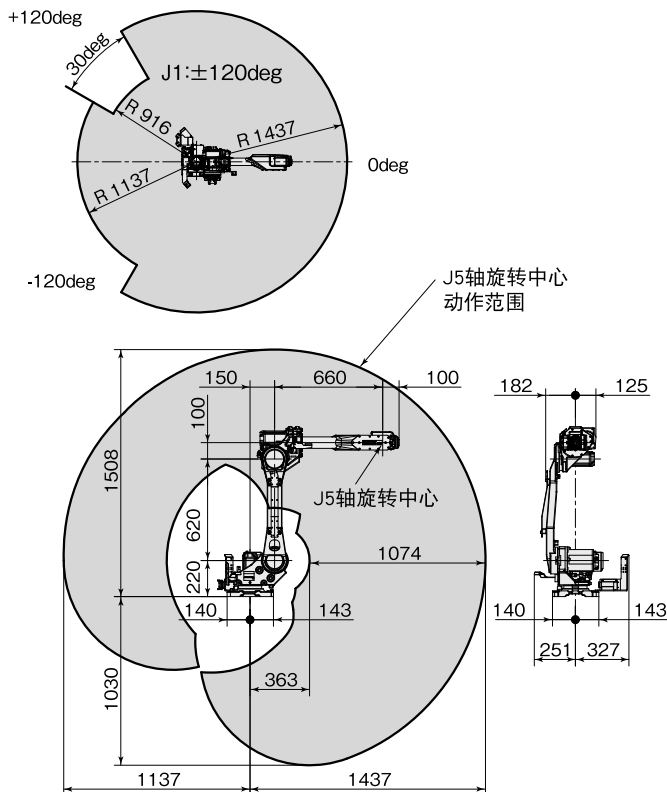

台架选项设置

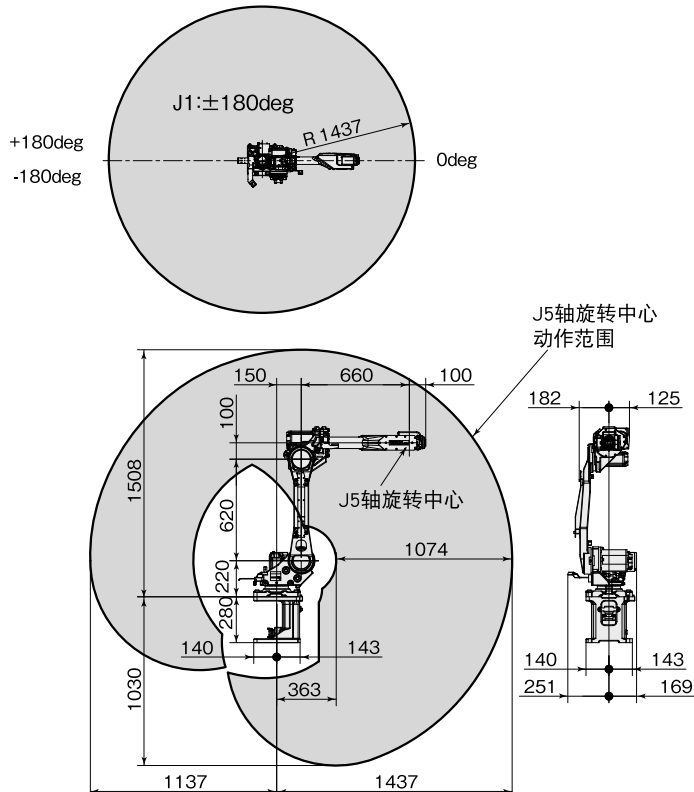

机器人规格

机型		ARC Mate OiB	
控制轴数(注释1)		6轴 (J1、J2、J3、J4、J5、J6)	
可达半径		1,437 mm	
安装方式		地面安装、顶吊安装、倾斜角安装	
动作范围 (最高速度)	J1轴旋转	240[360]°(225°/s)	4.19[6.28] rad (3.93 rad/s) (注释4)
	J2轴旋转	250°(215°/s)	4.36 rad (3.75 rad/s)
	J3轴旋转	455°(225°/s)	7.94 rad (3.93 rad/s)
	J4轴手腕旋转	380°(425°/s)	6.63 rad (7.42 rad/s)
	J5轴手腕摆动	280°(425°/s)	4.89 rad (7.42 rad/s)
	J6轴手腕旋转	720°(625°/s)	12.57 rad (10.91 rad/s)
手腕部可搬运质量		3kg	
手腕允许负载 转矩	J4轴	8.9 N·m	
	J5轴	8.9 N·m	
	J6轴	3.0 N·m	
手腕允许负载 转动惯量	J4轴	0.280 kg·m ²	
	J5轴	0.280 kg·m ²	
	J6轴	0.035 kg·m ²	
重复定位精度		± 0.08mm	
机器人质量		99[145]kg (注释4)	
安装条件		环境温度:0 ~ 45°C 环境湿度:通常在 75%RH以下 (无结露现象) 短期在 95%RH以下 (1个月之内) 振动加速度:4.9m/s ² (0.5G)以下	

注释1) 如需同时使用附加轴(转台等), 请和本公司联系。
 注释2) 短距离移动时有可能达不到最高速度。
 注释3) 手腕轴的动作范围受焊炬的限制。
 注释4) []内是带有台架选项的情况。

焊接电源规格(CV式)

机型	FH350i
焊接种类	CO2/MAG
额定输入电压、相数	AC200V, 3φ
频率	50·60Hz
额定输入	16.0kVA
输出电流	DC40~350A
输出电压	DC12~36V
额定暂载率	100% at 270A
质量	60kg
外形尺寸	W290 x D540 x H630 mm

焊接电源规格(STT,PULSED式)

机型	Power Wave R350
焊接种类	CO2/MAG/MIG/Pulsed
额定输入电压、相数	AC208/230/380-415/460/575V, 3φ
频率	50·60Hz
额定输入	17.0kVA
输出电流	DC5~350A
输出电压	DC14~38V
额定暂载率(根据IEC60974-1)	100% at 300A
质量	主体: 39kg、STT模块: 21kg
外形尺寸	主体: W356 x D630 x H518 (mm) STT模块: W353 x D645 x H292 (mm)

FANUC CORPORATION

上海发那科机器人有限公司
 台灣發那科股份有限公司
 FANUC SINGAPORE PTE. LTD.
 FANUC MECHATRONICS (MALAYSIA) SDN. BHD.

电话: (+86)21-5032-7700
 電話: (+886)4-2359-0522
 Phone: (+65)6567-8566
 Phone: (+60)3-3082-1222

3580, Shibokusa, Oshino-mura, Minamitsuru-gun
 Yamanashi, 401-0597, JAPAN
 Phone: (+81)555-84-5555 <https://www.fanuc.co.jp/>

<https://www.shanghai-fanuc.com.cn/>
<https://www.fanuctaiwan.com.tw/>
<https://www.fanuc.com/fsp/>
<https://www.fanuc.com/fmm/>

- 本机的外观及规格如需改良而变更, 恕不另行通知。
- 严禁擅自转载本商品目录中的内容。
- 本说明书中所载的产品受《外汇和外国贸易法》的管制。从日本出口到其他国家时, 必须得到日本政府的出口许可。此外, 将该产品再出口到其他国家时, 必须得到再出口该产品的国家的政府许可。另外, 该产品还同时受美国政府的再出口限制。在出口或再出口该类产品时, 请向FANUC(发那科)公司咨询。