

FANUC Robot CR-4iA, 7iA, 7iA/L

FANUC Robot CR-14iA/L



特 长

FANUC Robot CR-4iA, 7iA, 7iA/L, 14iA/L 是人类手臂大小的小型协同作业机器人。

- 可以从具有不同的可搬运质量和可达半径的4种机型之中，根据不同的用途需求选择合适的机型。
- 可以通过顶吊，壁挂的安装方式来有效的利用地面空间。

协同作业

- 没有安全栅栏的情况下，人与机器人可相互接近，并各自作业。
- 人可以和机器人协同完成零件的组装，搬运等各种作业。
- 利用小型手持引导单元（选项）可以直接操作机器人，简单地完成示教。

安全功能

- 当触碰到人时，机器人会安全停止。
- 机器人停止后，可以以手推的方式移动机器人。
- 已经取得符合国际标准 ISO 10218-1 的安全认证。

智能化·高可靠性

- 可利用*i*RVision（内置视觉），力觉传感器等各种高度智能化功能。
- 是以有实绩的LR Mate为平台设计的机器人，具有高可靠性，可以安心使用。

应用例

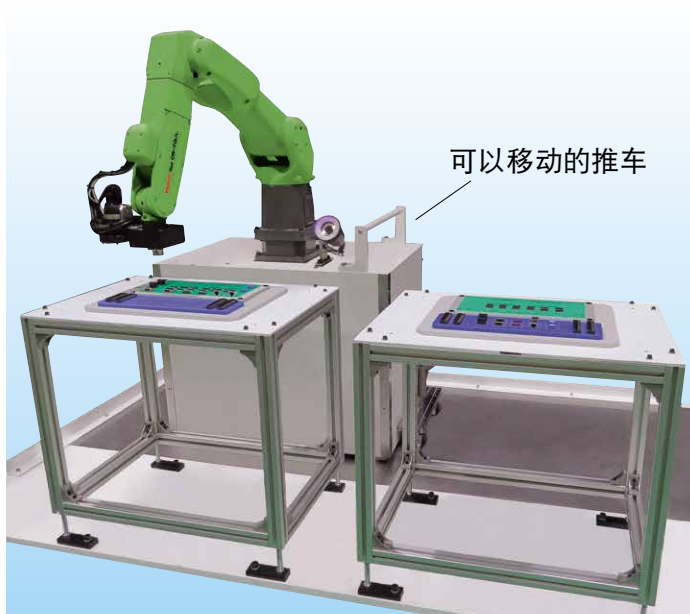

电路板组装



对汽车前窗玻璃进行涂胶（顶吊安装）

动作范围

CR-4iA

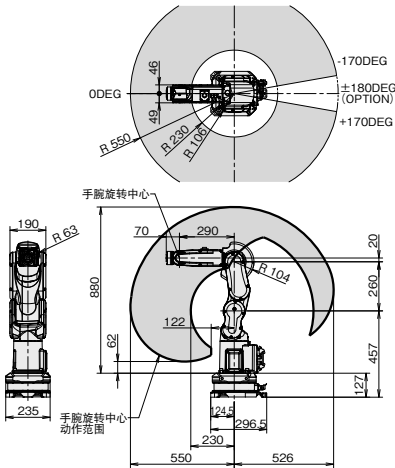

CR-7iA

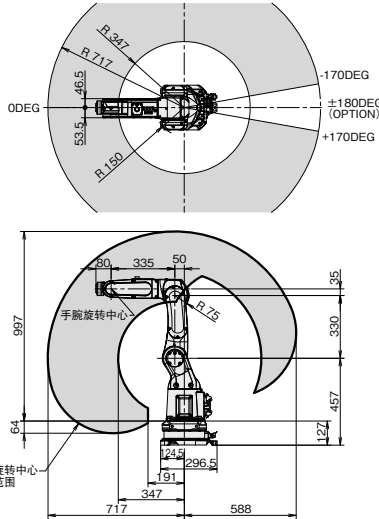

CR-7iA/L CR-14iA/L

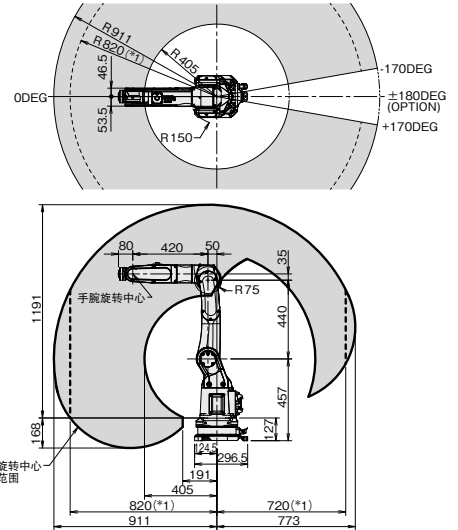

(*1) CR-14iA/L 负载质量为12kg以上时的限制

规格

机型	CR-4iA	CR-7iA	CR-7iA/L	CR-14iA/L	
控制轴数	6轴 (J1, J2, J3, J4, J5, J6)				
可达半径	550 mm	717 mm	911 mm	911 mm (负载未满足12kg时) 820 mm (负载12kg以上时)	
安装方式(注释1)	地面安装、顶吊安装、倾斜角安装				
动作范围	J1轴	340° 5.93 rad	340° 5.93 rad	340° 5.93 rad	
	J2轴	150° 2.61 rad	166° 2.89 rad	166° 2.89 rad	
	J3轴	354° 6.17 rad	373° 6.51 rad	383° 6.68 rad	
	J4轴	380° 6.63 rad	380° 6.63 rad	380° 6.63 rad	
	J5轴	200° 3.49 rad	240° 4.18 rad	240° 4.18 rad	
	J6轴	720° 12.57 rad	720° 12.57 rad	720° 12.57 rad	
手腕部可搬运质量(注释2)	4 kg	7 kg	7 kg	14 kg	
最高速度(注释3, 注释4)	1000 mm/s				
手腕允许负载 转矩	J4轴	8.86 N·m	16.6 N·m	16.6 N·m	31.0 N·m
	J5轴	8.86 N·m	16.6 N·m	16.6 N·m	31.0 N·m
	J6轴	4.90 N·m	9.4 N·m	9.4 N·m	13.4 N·m
手腕允许负载 转动惯量	J4轴	0.20 kg·m ²	0.47 kg·m ²	0.47 kg·m ²	0.66 kg·m ²
	J5轴	0.20 kg·m ²	0.47 kg·m ²	0.47 kg·m ²	0.66 kg·m ²
	J6轴	0.067 kg·m ²	0.15 kg·m ²	0.15 kg·m ²	0.30 kg·m ²
重复定位精度(注释5)	±0.01 mm				
机器人质量(注释6)	48 kg	53 kg		55 kg	
安装条件	环境温度 : 0~45°C 环境湿度 : 通常在75 %RH以下 (无结露现象) 短期在95 %RH以下 (1个月之内) 振动加速度: 4.9 m/s ² (0.5G) 以下				

- 注释1) 壁挂安装时, 根据负载质量, 附有动作范围的限制。
- 注释2) 包含外围设备电缆摆动负载以及附加仪器的总质量, 请不要超过此值。
- 注释3) 短距离移动时, 有可能达不到最高速度。
- 注释4) 需要根据系统的风险评估, 决定动作速度。
- 注释5) 遵照ISO9283标准。
- 注释6) 不包含控制装置质量。

FANUC CORPORATION

3580, Shibokusa, Oshino-mura, Minamitsuru-gun
Yamanashi, 401-0597, JAPAN
Phone: (+81)555-84-5555 <https://www.fanuc.co.jp/>

上海发那科机器人有限公司
台灣發那科股份有限公司
FANUC SINGAPORE PTE. LTD.
FANUC MECHATRONICS (MALAYSIA) SDN. BHD.

电话: (+86)21-5032-7700
電話: (+886)4-2359-0522
Phone: (+65)6567-8566
Phone: (+60)3-3082-1222

<https://www.shanghai-fanuc.com.cn/>
<https://www.fanuctaiwan.com.tw/>
<https://www.fanuc.com/fsp/>
<https://www.fanuc.com/fmm/>

- 本机的外观及规格如需改良而变更, 恕不另行通知。
- 严禁擅自转载本商品目录中的内容。
- 本说明书中所载的产品受《外汇和外国贸易法》的管制。从日本出口到其他国家时, 必须得到日本政府的出口许可。此外, 将该产品再出口到其他国家时, 必须得到再出口该产品的国家的政府许可。另外, 该产品还同时受美国政府的再出口限制。在出口或再出口该类产品时, 请向FANUC (发那科) 公司咨询。

© FANUC CORPORATION, 2016
RCR-7iA(C)-03b, 2022.4, Printed in Japan