

高可靠性、高性能电火花线切割机

# FANUC ROBOCUT $\alpha$ -C800iB



X×Y×Z轴行程  
800×600×310mm  
800×600×510mm (选配)



大型模具加工



涡轮用零部件加工



键槽加工



厚件加工

## 通过高可靠性自动穿丝AWF3，实现连续无人运转

- 简洁的自动穿丝结构在实现高穿丝成功率和高可靠性的同时，易于维护保养
- AWF3可实现500mm厚的水中穿丝和150mm厚的断线修复

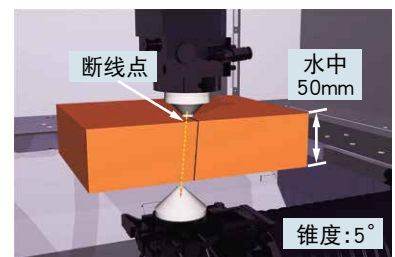
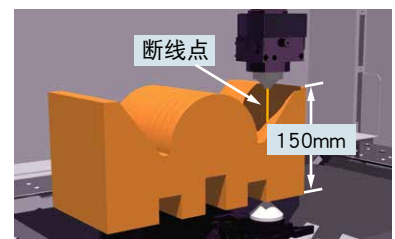
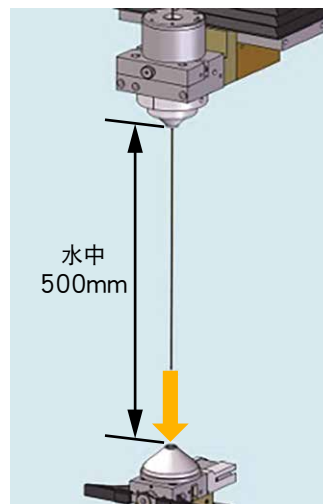

# 平面图

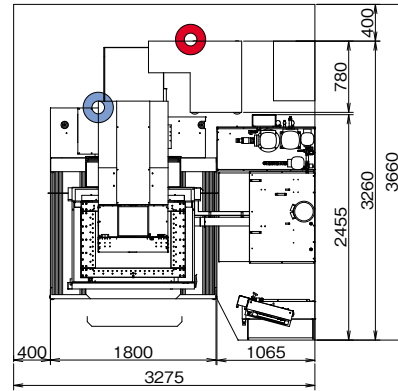
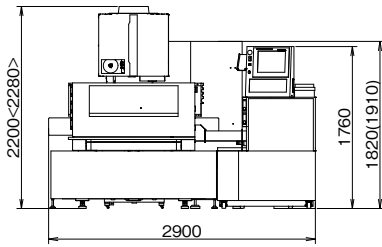

● 电源输入位置      ● 压缩空气输入位置

括号< >内尺寸值为防触电外壳打开时的尺寸

\* 上述平面图为标准规格的情况，若指定选配项目，敬请与我公司销售人员洽谈。

## 主要规格

机型	α-C800iB	
最大工件尺寸	无升降门	1250×1020×300 mm (选配: Z轴500mm)
	有升降门	1250× 975×300 mm (选配: Z轴500mm)
最大工件质量	3000 kg	
XY轴工作台行程	800×600 mm	
Z轴行程	310 mm (选配: Z轴510mm)	
UV轴行程	±100 mm×±100 mm	
最大锥度	±30° /150 mm (选配: ±45° /70 mm)	
可使用丝径	φ0.10 ~ φ0.30 mm	
可使用电极丝的最大重量	16 kg	
重量 (包含干燥状态的水箱)	约 4200 kg	
控制装置	FANUC Series 31i-WB	

## FANUC CORPORATION

上海发那科机器人有限公司  
上海市宝山区富联路 1500 号 邮编:201906  
电话: (+86)21-5032-7700 传真: (+86)21-5032-7711

上海发那科机器人有限公司 深圳分公司  
广东省深圳市南山商业文化中心区文心二路 万商大厦 2F-A 邮编:518054  
电话: (+86)755-2642-2424 传真: (+86)755-2642-2421

台灣發那科股份有限公司  
台中市台中工業區 16 路 10 號 郵遞區號:40768  
電話: (+886)4-2359-1842 傳真: (+886)4-2359-0676

Oshino-mura, Yamanashi 401-0597, Japan  
Phone: (+81)555-84-5555 Fax: (+81)555-84-5512  
<https://www.fanuc.co.jp/>

FANUC SINGAPORE PTE LTD  
No.1 Teban Gardens Crescent, Singapore 608919, Singapore  
Phone: (+65)6567-8566 Fax: (+65)6566-5937

FANUC MECHATRONICS (MALAYSIA) SDN. BHD.  
No.32, Jalan Pengacara U1/48, Temasya  
Industrial Park, Section U1, Glenmarie,  
40150 Shah Alam, Selangor Darul Ehsan, Malaysia  
Phone: (+60)3-7628-0110 Fax: (+60)3-7628-0220

- 本机的外观及规格如需改良而变更，恕不另行通知。
- 严禁擅自转载本商品目录中的内容。
- 本商品目录中所登载照片包括选配规格。
- 本商品目录中所载的产品受《外汇和外国贸易法》的管制。从日本出口到其他国家时，必须得到日本国政府的出口许可。  
此外，将该产品再出口到其他国家时，必须得到再出口该产品的国家的政府许可。另外，该产品还同时受美国政府的再出口限制。  
在出口或再出口该类产品时，请向FANUC（发那科）公司洽询。